

Sama

JUICER® BY 

- Получение соков из фруктов, овощей, зелени
- Измельчение трав и приправ
- Изготовление макарон и хлебных палочек
- Изготовление пищи для младенцев и фруктового щербета

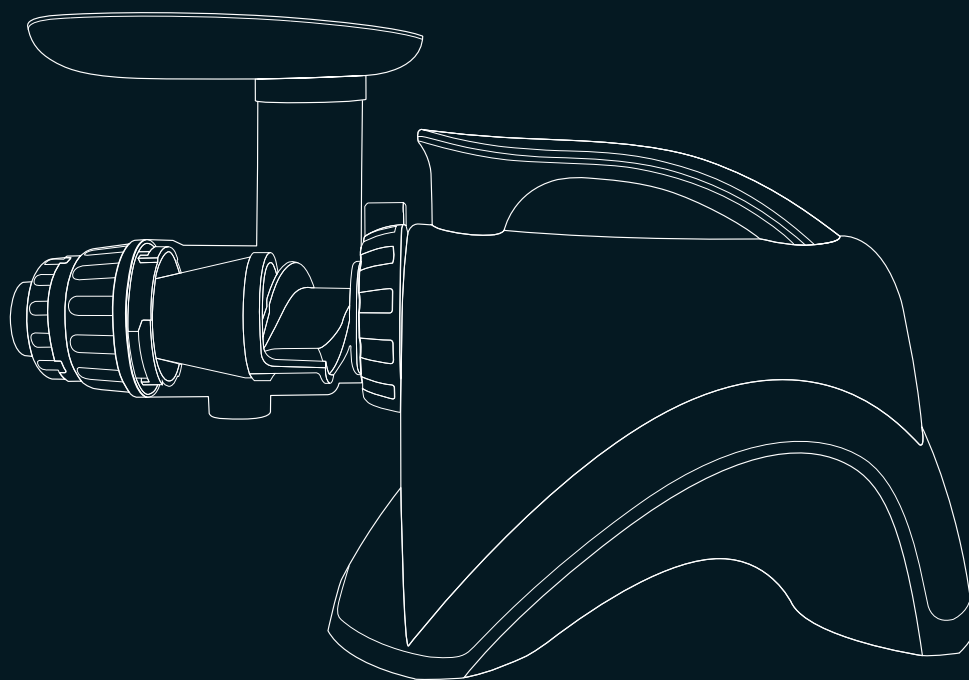

Инструкция по эксплуатации для шнековой соковыжималки

EUJ606

Детали и аксессуары в комплектации

1 Инструкция по эксплуатации	1 Насадка для измельчения
2 Контейнера	1 Толкатель
2 Насадки для макарон	1 Отжимная корзина с воронкой
1 Насадка для хлебных палочек	1 Щетка для чистки
1 Насадка для лапши	1 Передняя крышка
1 Шнек	1 Регулятор жмыха
1 Сетка для отжима сока	

Всего в комплекте содержится 15 деталей,
включая данную инструкцию.

СОДЕРЖАНИЕ

- 3 Важные меры безопасности
- 4 Особенности соковыжималки Sana by Omega (EUJ606)
- 5 Общий вид и детали соковыжималки Sana by Omega (EUJ606)
- 7 Продукты, запрещенные для отжима
- 7 Технические характеристики
- 8 Инструкции по использованию
- 8 Чистка и уход
- 9 Порядок сборки и использования соковыжималки
 - 9 I. Режим отжима сока
 - 11 II. Режим измельчителя
- 14 Приготовление спагетти, лапши удонг, макарон, хлебных палочек
- 14 Выбор насадки в соответствии с использованием
- 17 Условия гарантии
- 18 Гарантийный талон



Важные меры безопасности

1. Прочтите всю инструкцию до конца.
2. Для защиты от поражения электрическим током не помещайте корпус двигателя в воду или другие жидкости.
3. Если по близости дети, не оставляйте прибор без внимания.
4. Выключайте из розетки, когда не пользуетесь соковыжималкой и перед тем, как собираетесь её мыть. Перед тем, как разбирать аппарат и вынимать детали, также отключайте прибор от сети.
5. Избегайте контакта с движущимися деталями прибора.
6. Не используйте соковыжималку с повреждённым проводом или штепселем, а также после обнаружения неправильного функционирования устройства, падения или повреждения. Сдайте прибор в сервисный центр для осмотра, ремонта, электрической или механической регулировки.
7. Использование аксессуаров, не рекомендуемых и не продаваемых производителем, может привести к возгоранию, поражению электрическим током или травме.
8. Следите за тем, чтобы шнур не свисал со стола или другой поверхности, где установлена соковыжималка, а также не касался горячих поверхностей.
9. Всегда проверяйте, чтобы фиксатор был закручен до упора во время работы соковыжималки.
10. Для отключения, нажмите на кнопку OFF, затем вытащите вилку из розетки. Перед разборкой убедитесь, что двигатель полностью прекратил работу.
11. Не помещайте пальцы или другие посторонние предметы в любые отверстия соковыжималки во время работы. Если продукты застряли в воронке, используйте толкатель или другой кусочек фрукта или овоща, чтобы протолкнуть ингредиент. Если это не помогло, выключите соковыжималку, вытащите вилку из розетки и разберите соковыжималку, чтобы достать застрявшие продукты.
12. Изучите все инструкции по эксплуатации перед тем, как начать использовать устройство.
13. При отключении устройства из сети не тяните за шнур. Чтобы вытащить вилку из розетки, возьмитесь рукой за основание вилки.
14. Выключите все кнопки, перед тем как подключать и отключать устройство к/из сети.

Особенности соковыжималки Sana by Omega (EUJ606)

Элемент сверхмощной соковыжималки – запатентованный шнек, напоминающий каменный жернов. Шнек изготовлен из материала Ultem, одобренного управлением по санитарному надзору за качеством пищевых продуктов и медикаментов в США.

Соковыжималка Sana by Omega (EUJ606) работает на медленной скорости – 65-75 оборотов в минуту, сохраняя насыщенный вкус и высокую питательную ценность продуктов.

Соковыжималку Sana by Omega (EUJ606) легко собрать и разобрать для быстрой очистки.

Соковыжималка Sana by Omega (EUJ606) обеспечит вам много лет непрерывной и надежной службы.

Многофункциональная соковыжималка/кухонный комбайн

1. Отжим сока из фруктов

Соковыжималка Sana эффективно отжимает сок из мягких и твердых фруктов, даже из цитрусовых - одних из самых сложных ингредиентов для отжима.

2. Отжим сока из овощей

Соковыжималка Sana эффективно отжимает сок из различных видов овощей, включая сельдерей, морковь, перец, редис и капусту, не разрушая питательные вещества и сохраняя натуральный вкус. Свежий вкус и полноценное питание гарантировано, благодаря уникальному процессу извлечения сока.

3. Отжим сока из зелени

Ростки пшеницы, листья алоэ, молодые иголки сосновых деревьев – это только малая часть из всех натуральных продуктов, из которых можно получить сок с помощью соковыжималки Sana. Наслаждайтесь лучшим, что дает нам природа - свежими продуктами, и отжимайте из них сок для получения питательных веществ в полном объеме.

4. Функция измельчения

Соковыжималка Sana также измельчает и перетирает чеснок, зеленый лук, красный перец, имбирь, редьку и многие другие продукты, в том числе травы и приправы, сохраняя натуральный вкус и питательные вещества. Свежие замороженные десерты и ореховую пасту, хлебные палочки, а также мягкую пищу для младенцев и пожилых людей можно быстро и легко приготовить, используя насадку для измельчения.

5. Изготовление спагетти

Приготовьте свежую лапшу всего за несколько минут, используя насадки для спагетти. Более подробную информацию смотрите на странице 14.

6. Кофемолка

Перемалывайте кофейные зерна и делайте из них муку.

Общий вид и детали соковыжималки Sana by Omega (EUI606)

Детали и аксессуары в комплектации

- | | |
|-------------------------------|-------------------------------|
| 1 Инструкция по эксплуатации | 1 Насадка для измельчения |
| 2 Контейнера | 1 Толкатель |
| 2 Насадки для макарон | 1 Отжимная корзина с воронкой |
| 1 Насадка для хлебных палочек | 1 Щетка для чистки |
| 1 Насадка для лапши | 1 Передняя крышка |
| 1 Шнек | 1 Регулятор жмыха |
| 1 Сетка для отжима сока | |

Всего в комплекте содержится 15 деталей,
включая данную инструкцию.

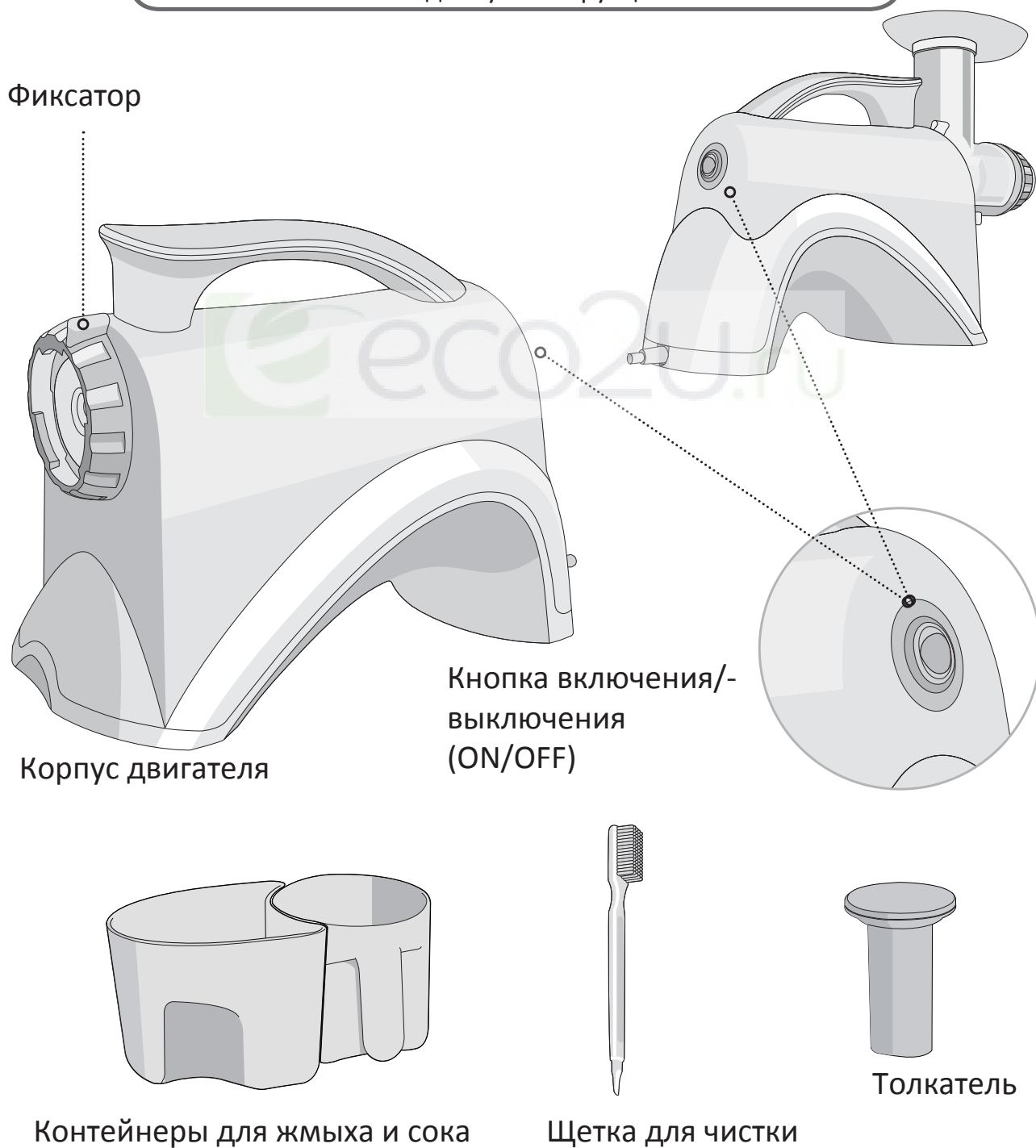

Набор деталей для отжима сока

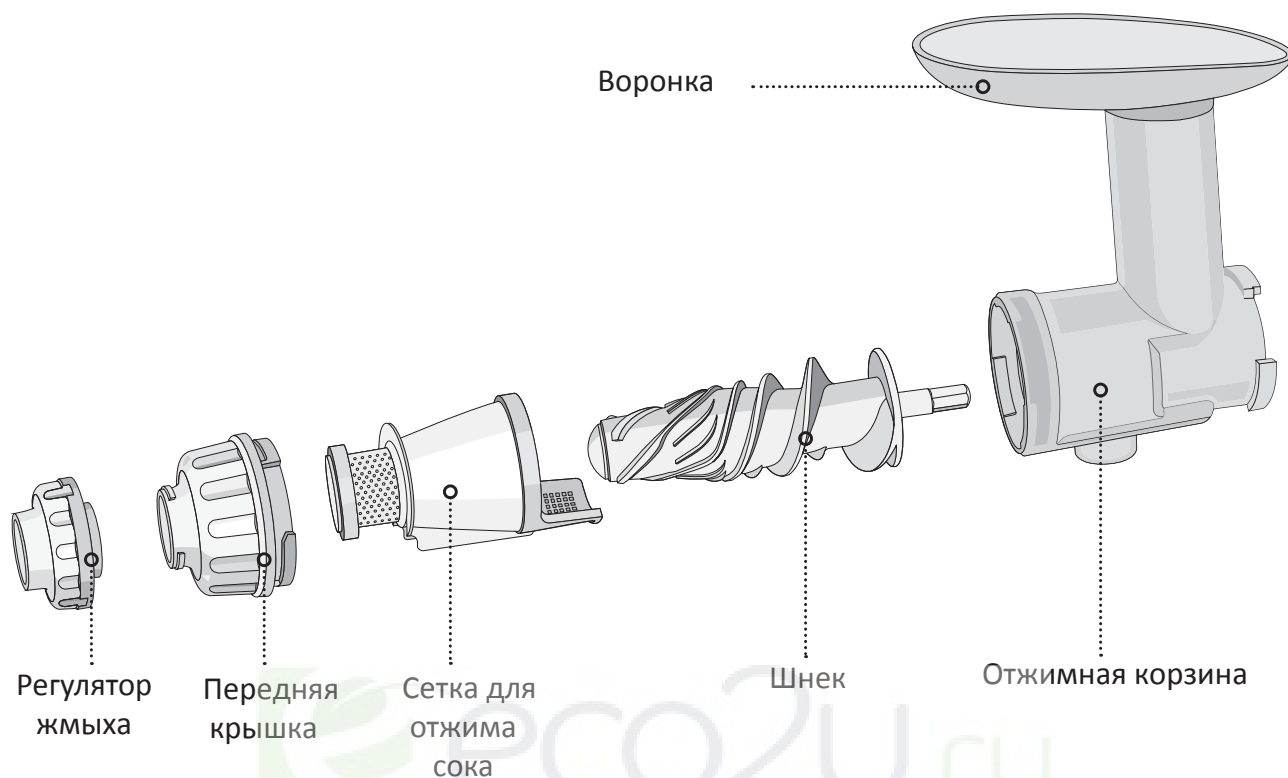

Набор деталей для измельчения

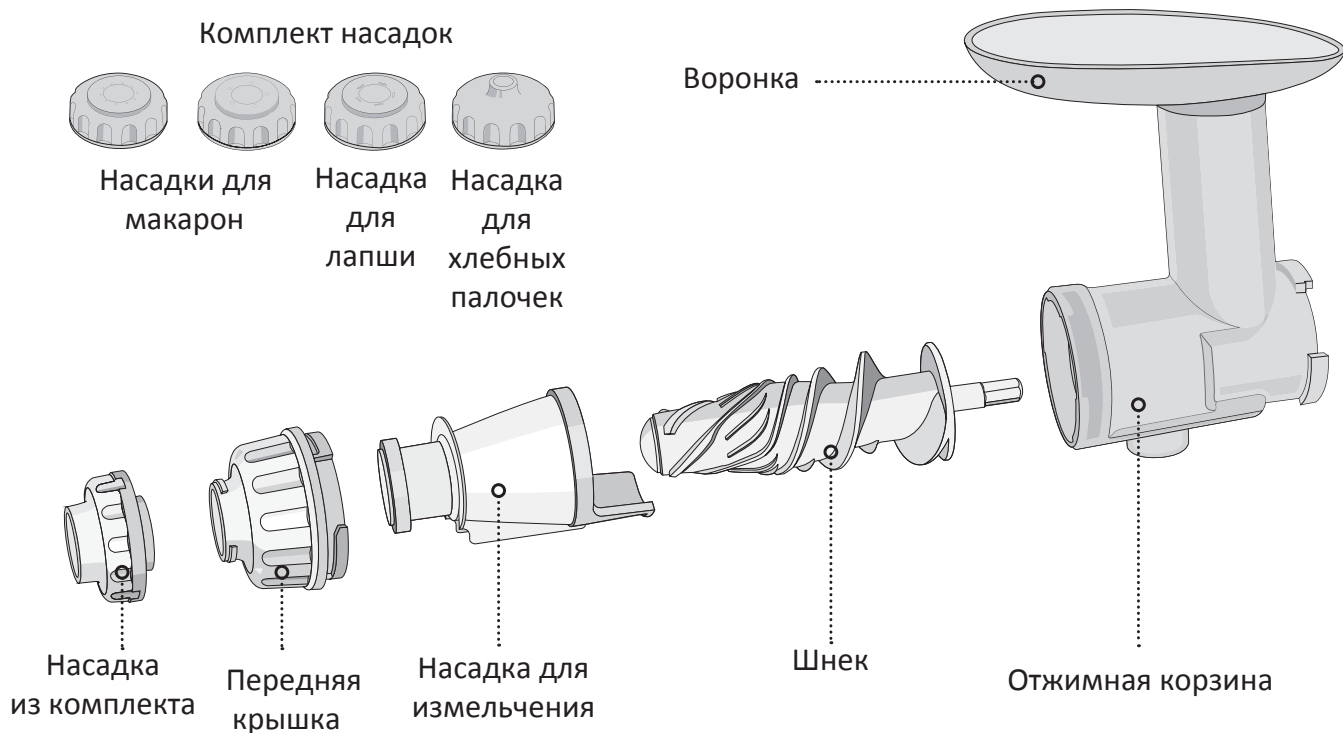

Продукты, запрещенные для отжима



Во избежание поломки соковыжималки и снятия с гарантии ни в коем случае НЕ ЗАГРУЖАЙТЕ в неё следующие продукты:

1. Продукты с твердыми косточками

Хурма, авокадо, манго, персик, абрикос, слива, папайя, вишня, черешня, калина и т.д.
Обязательно вытащите косточки перед отжимом!

2. Продукты с жесткой и толстой кожурой

Ананас, дыня, арбуз, личи, мангостин, дуриан, апельсин, лимон, мандарин и т.д.
Обязательно удалите кожуру перед отжимом!

3. Лёд и замороженные продукты.

Замороженные ежевика, клубника, манго и т.д., а также кубики льда. Обязательно разморозьте продукты перед отжимом!

4. Семена и зерна.

Семена льна, кунжута, зерна пшеницы, овса, ржи, рис и т.д. в сухом и замоченном виде.
Вертикальная шнековая соковыжималка не предназначена для получения: - масла из сухих семян, зерен и орехов. Для этого используйте специальные маслопрессы.
- молочка из замоченных зерен, семян, проростков. Для этого используйте двухшнековую горизонтальную соковыжималку.

5. Орехи и бобовые культуры в сухом виде (не замоченные).

Любые орехи и бобовые культуры в сухом виде.
Очистите от скорлупы, замочите на 6-8 часов в чистой холодной воде, подавайте вместе с водой небольшими порциями.

6. Жиры и масла растительного и животного происхождения.

Маслосодержащие продукты, растительные жиры, животные жиры, масла и т.д.
Соковыжималка не предназначена для получения и обработки масла. Попадание любых жиров на шнек может привести к ухудшению работы прибора!

7. Продукты с жёсткой волокнистой структурой и не сочной сердцевиной, дикороссы, хвойные побеги.

Пырей и другие дикорастущие растения, хвойные и бамбуковые побеги и листья, кокос, сахарный тростник и т.д.

Соковыжималка не предназначена для отжима продуктов с жесткой и сухой мякотью. Для этого используйте двухшнековую горизонтальную соковыжималку. Попадание таких продуктов в соковыжималку Slowstar может привести к поломке и снятию с гарантии!

Технические характеристики

Модель: SANA Juicer by Omega EUJ-606
Размеры (Ш,В,Г), мм: 183 x 320 x 484
Напряжение: 230 В/50 Гц
Двигатель: Однофазный индукционный
Мощность 200 Вт

Количество оборотов в минуту: 63-75
Предохранитель: 250 В, 5 А
Сертификация CE, ГОСТ, EAC
Гарантийный срок: 10 лет
Страна производства: Южная Корея

Инструкции по использованию

1. Тщательно мойте овощи и фрукты с кожурой перед отжимом сока.
2. Нарезьте овощи и фрукты маленькими кусочками (длиной 5 см), чтобы отжим сока был более эффективным.
3. Включите соковыжималку. Не прерывайте работу, пока соковыжималка не выжмет весь сок.
4. Если во время работы соковыжималка начнет слегка вибрировать, выключите устройство. Выньте ингредиенты из цилиндра. Снова соберите соковыжималку и продолжите работу.
5. После подачи последних овощей или фруктов в воронку дайте соковыжималке поработать еще несколько секунд, чтобы убедиться, что сок был выжат до конца.
6. Выключите соковыжималку.
7. Очищайте отжимную корзину и все детали внутри нее после каждого использования устройства.
8. Не используйте соковыжималку непрерывно в течение более 30 минут.

Чистка и уход

Мойте шнек и все детали в раковине в теплой воде с мягким моющим средством, затем сполосните под проточной водой.

Сетка для отжима сока легко чистится под проточной водой с помощью входящей в комплект щетки.

Не мойте детали или аксессуары в посудомоечной машине.

Не погружайте корпус устройства в воду. Протрите его влажной тряпочкой.

Порядок сборки и использования соковыжималки

I. Функция отжима сока

Шаг 1

Подсоедините барабан к корпусу, повернув фиксатор по часовой стрелке (примерно на 60°).

Поместите лоток для продуктов на основание воронки.

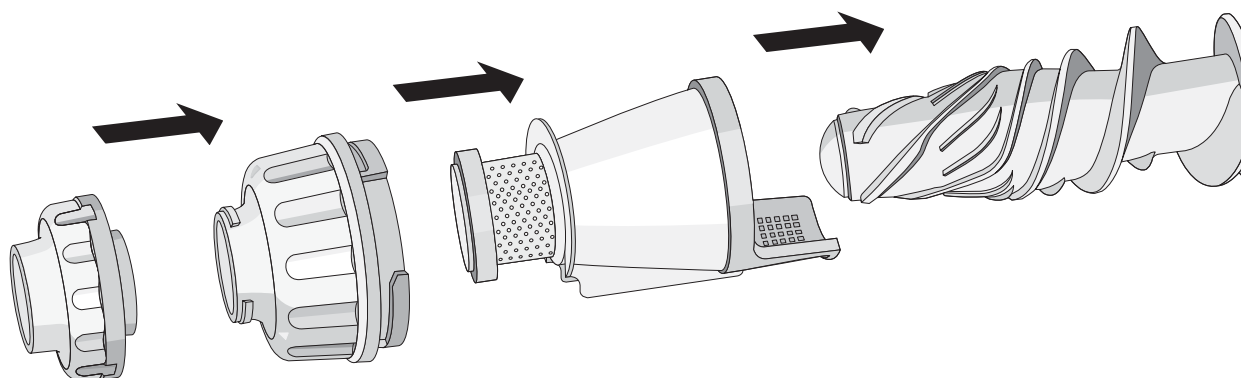
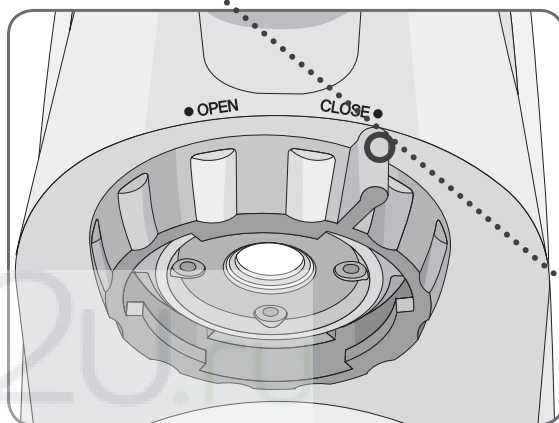
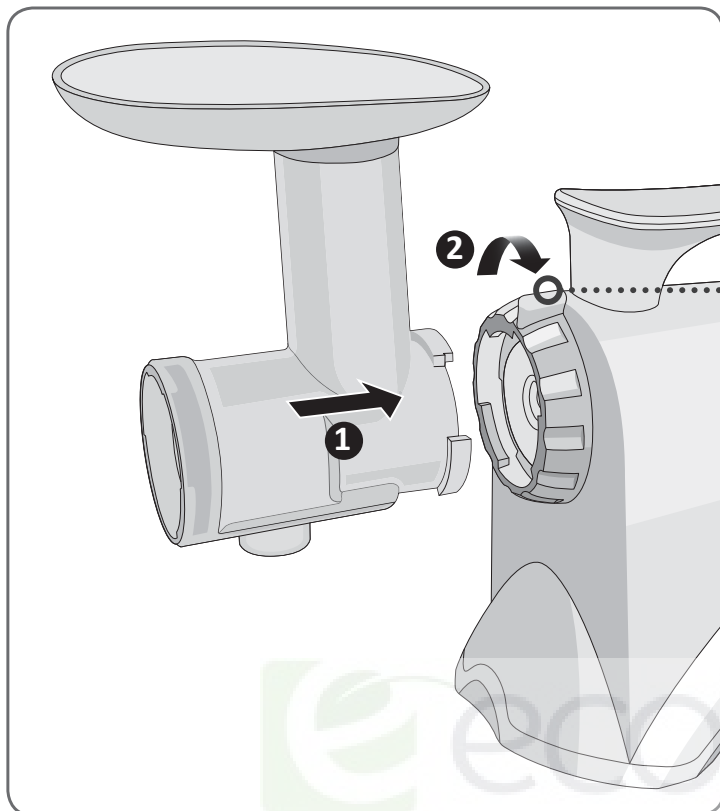

Шаг 2

Для отжима сока:

Вставьте шнек в отжимную корзину.

Вставьте сетку для отжима сока в отжимную корзину.

Установите переднюю крышку на отжимную корзину, прокручивая ее в направлении против часовой стрелки.

Настройте регулятор жмыха на передней крышке. Чтобы достичь максимальной сухости, выберите отметку «5». Такой режим лучше всего применять для моркови, свеклы и зелени.

Выбирайте отметку "1" или "2" для мягких фруктов, таких как апельсины, клубника и др.

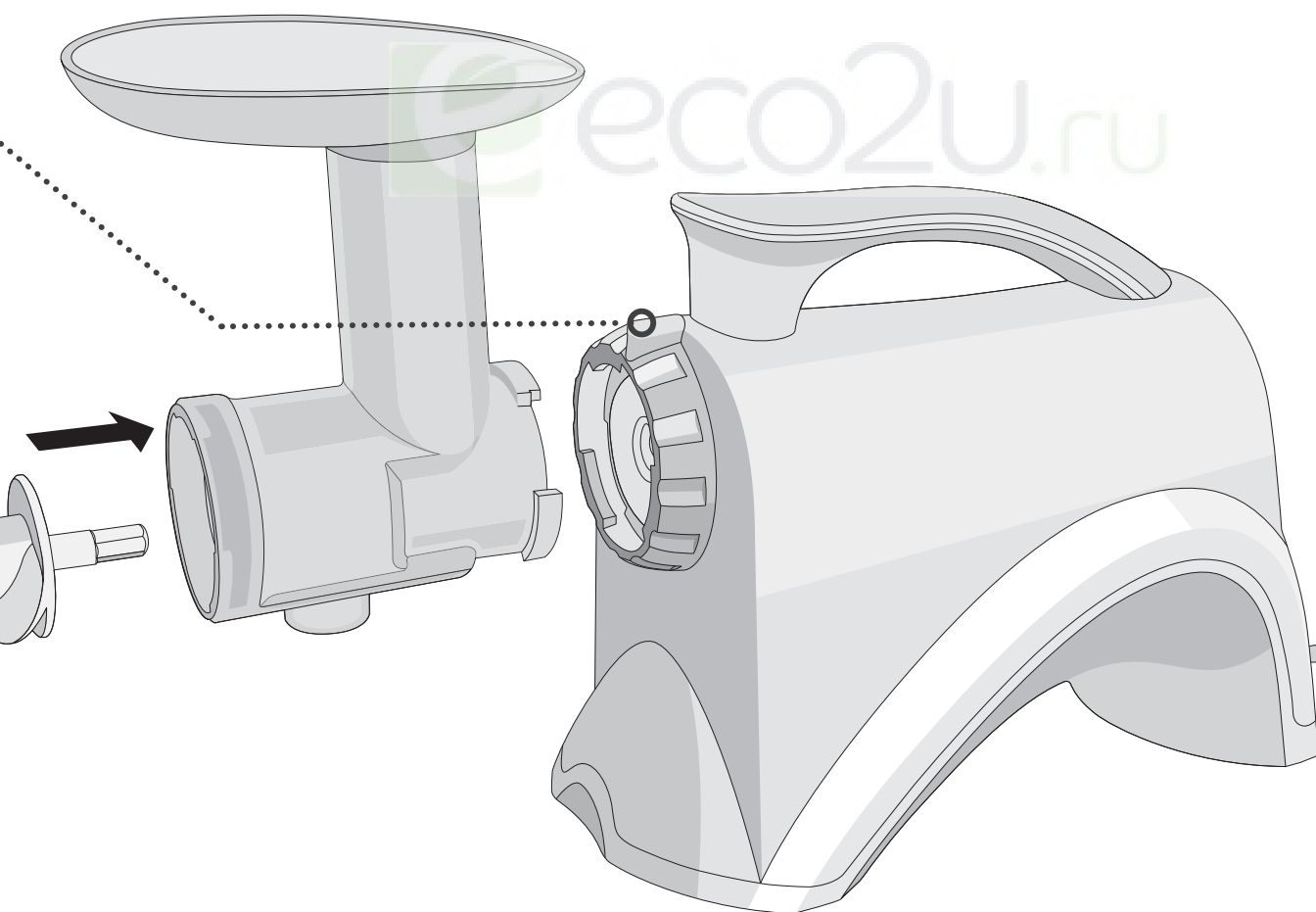

II. Функция измельчителя

Установите шнек в отжимную корзину.

Вставьте насадку для измельчения в отжимную корзину.

Установите переднюю крышку на отжимную корзину и поверните в направлении против часовой стрелки. Если хотите приготовить макаронные изделия, обратитесь к разделу инструкции «Приготовление макаронных изделий».

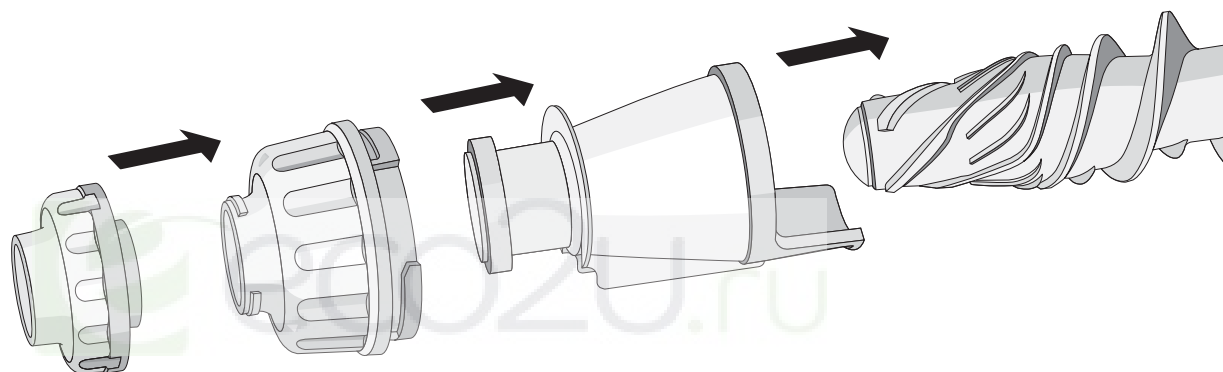

Шаг 3

Во время отжима сока разместите емкость для сока и емкость для жмыха под отжимную корзину. При перетирании продуктов вам не нужно использовать емкость для сока. Вставьте вилку в розетку.

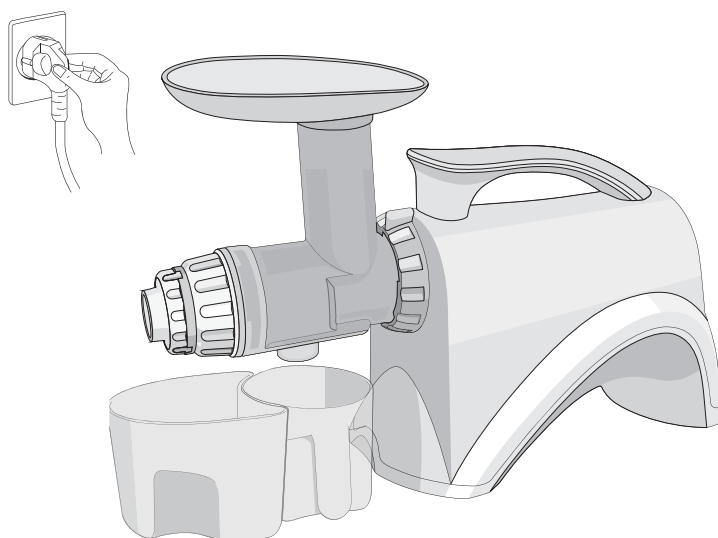

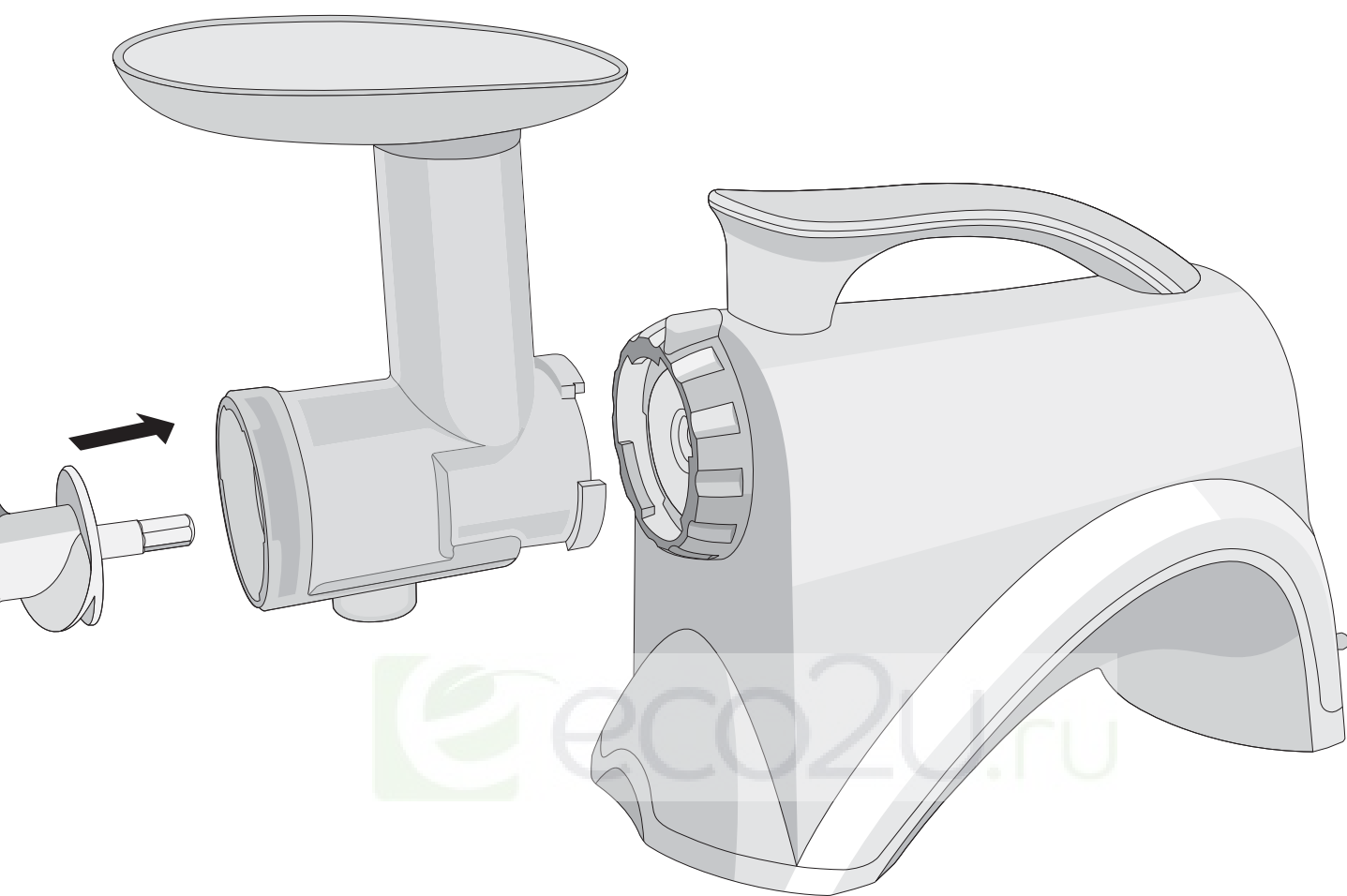

Шаг 4

Нажмите кнопку включения (ON). Один за другим загрузите несколько нарезанных кусочков фруктов или овощей в воронку. Протолкните кусочки вниз с помощью плунжера. Соковыжималка должна работать все время, пока вы закладываете фрукты или овощи.



Шаг 5

Не кладите металлические предметы в лоток для продуктов и не засовывайте пальцы в воронку. Если продукты застряли в отжимной корзине или устройство остановило работу, два или три раза нажмите на кнопку обратного вращения двигателя (REVERSE). После этого нажмите на кнопку включения (ON), чтобы продолжить отжим сока.

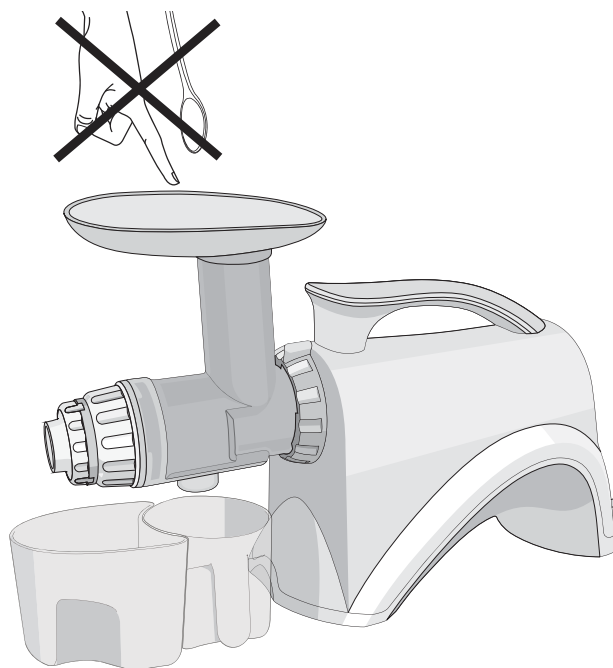

Шаг 6

Выключите соковыжималку, нажав на кнопку OFF, перед заменой деталей. Касаться подвижных частей можно только при выключенном устройстве. Выньте цилиндр со всеми деталями, которые находятся внутри корпуса соковыжималки. Для этого поверните фиксатор против часовой стрелки. Выньте шнек из цилиндра. После отжима сока следует сразу мыть все детали в теплой воде с использованием моющего средства. Детали соковыжималки не предназначены для мытья в посудомоечной машине.

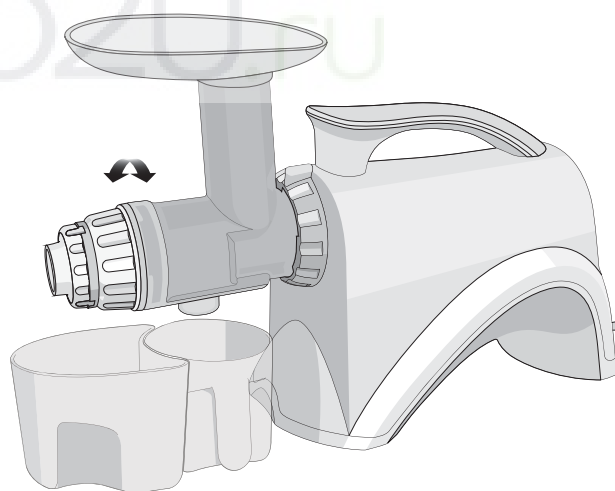

Шаг 7

Не используйте соковыжималку в течение более 30 минут непрерывной работы.

Приготовление спагетти, лапши удонг, макарон, хлебных палочек

Шаг 1

Открутите и снимите насадку для измельчения. Поместите нужную насадку на передний край насадки для измельчения. Закрутите переднюю крышку против часовой стрелки, пока она не закрепится на месте (вы услышите характерный щелчок).



Шаг 2

Посыпьте емкость для готовых макаронных изделий небольшим количеством пшеничной муки. Нажмите кнопку ON. Проталкивайте тесто через воронку не останавливаясь.

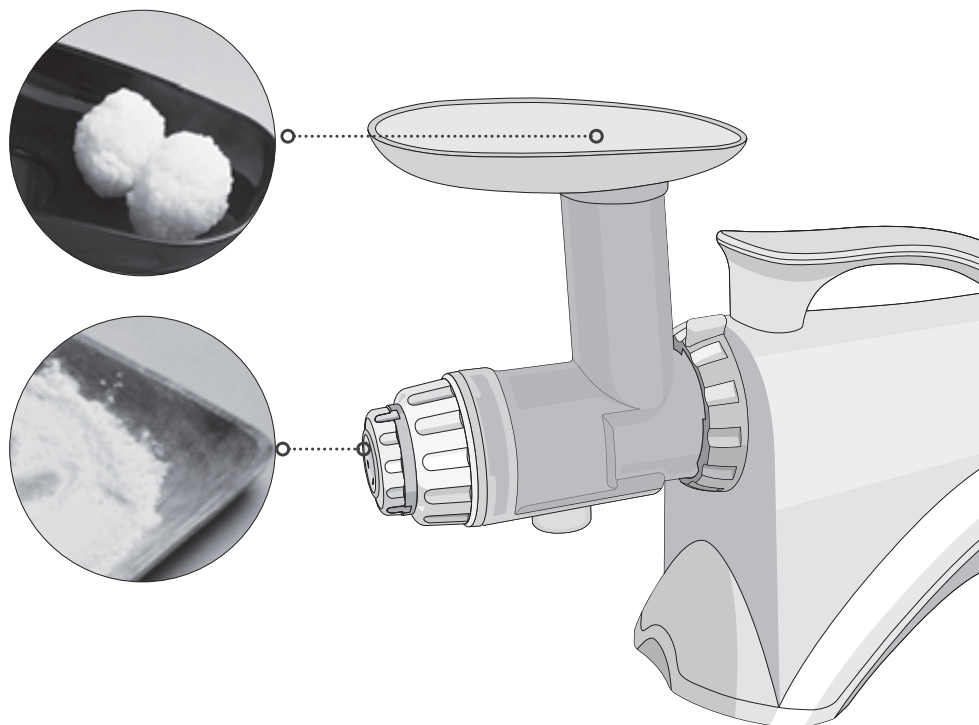

Шаг 3

Делайте макароны желаемой длины, отрезая их ножницами, в процессе изготовления. Варите в соответствии с вашим рецептом.

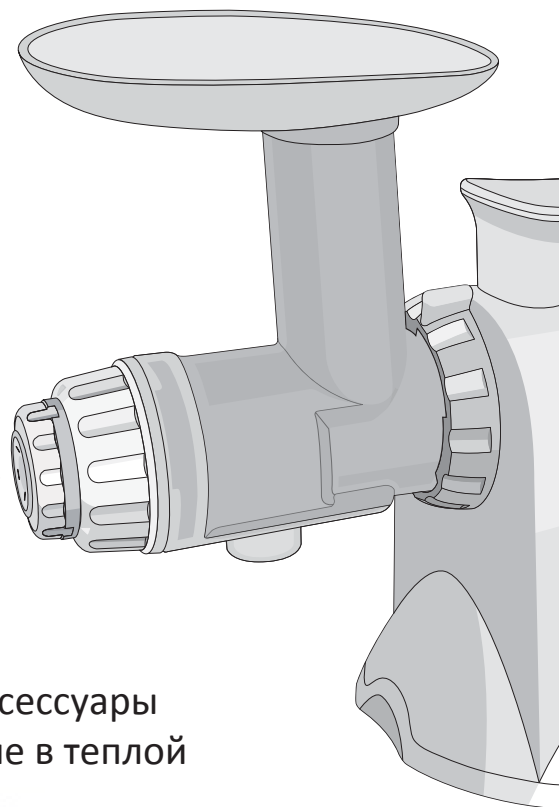
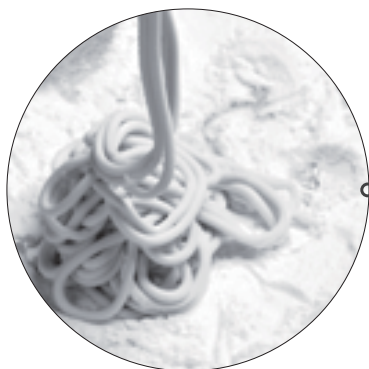

Шаг 4

Разберите устройство и сполосните все детали и аксессуары сначала в холодной воде. Затем помойте в раковине в теплой воде с использованием мягкого моющего средства.

Внимание:

Детали и аксессуары устройства не подходят для мытья в посудомоечной машине!

Выбор насадки в соответствии с использованием

<p><i>Получение сока:</i> Яблоки, апельсины, груши, виноград, клубника, киви, помидоры, авокадо, алоэ, хвойные иглы, капуста огородная, редис, свекла, шпинат, морковь, батат, ростки пшеницы и другие листовые овощи.</p>	<p>Сетка отверстиями для отжима сока</p>
<p><i>Измельчение:</i> Зеленый / красный перец, чеснок, имбирь, травы, вымоченный рис и фасоль.</p>	<p>Насадка для измельчения</p>
<p><i>Приготовление блюд:</i> Спагетти, лапша удон, макароны, хлебные палочки, мороженое, ореховая паста.</p>	<p>Насадка для измельчения</p>

Условия гарантии

Гарантия предоставляется владельцу соковыжималки OMEGA JUICER. На двигатель и электрические компоненты устройства распространяется гарантийный срок в течение 10 лет, на пластиковые детали - 2 года с даты покупки. На остальные детали, включая ёмкости для сока и жмыха, щетки для чистки, пластиковый толкатель, гарантия не распространяется. Также гарантия не распространяется на естественный износ любых деталей, включая силиконовые уплотнители, шнек и сетку. Если во время использования соковыжималки в нормальных условиях были обнаружены дефекты, фирма, согласно фактической дате получения письменного уведомления о дефектах в течение гарантийного периода, несет ответственность за замену или ремонт устройства.

Данная гарантия не распространяется на повреждения в результате:

1. Неправильного использования устройства, несоблюдения инструкций по эксплуатации.
2. Использования принадлежностей, не поставляемых производителем или уполномоченным изготовителем.
3. Ремонта или технического обслуживания в неуполномоченной компанией Omega
4. Повреждений, которые не были вызваны производителем, в том числе повреждений при транспортировке.
5. Несчастного случая, злоупотребления, порчи, неправильного обращения с устройством.
6. Внесения несогласованных с производителем изменений в конструкцию.
7. Использования устройства в коммерческих целях.
8. Загрузки в соковыжималку ингредиентов, не предназначенных для отжима на ней (см. список на странице 7)

Приобретайте официально поставляемую продукцию Omega - то есть ту, которая была предназначена фирмой Omega для реализации на территории Российской Федерации и официально ввезена в Россию уполномоченным импортером. Официально поставляемая продукция комплектуется руководством по эксплуатации на русском языке, маркируется уникальным серийным номером с кодом импортёра, а также поддерживается электронной гарантией изготовителя по серийному номеру. При нелегальном ввозе продукции на территорию Российской Федерации нарушаются нормы таможенного законодательства и законодательства о защите прав интеллектуальной собственности. Авторизованные сервисные центры Omega не осуществляют бесплатную гарантийную поддержку продукции Omega, нелегально ввезенной в Россию. Вы имеете право на гарантийное обслуживание только в тех авторизованных сервис-центрах Omega, контактная информация которых указана в данном гарантийном талоне на стр 20.

Чтобы удостовериться, что изделие Omega предназначено для продажи на российском рынке и поддерживается гарантией Omega в указанных в данном гарантийном талоне сервисных центрах, Вы можете проверить его серийный номер и получить соответствующее подтверждение от сервис-центра.

Гарантийный талон

Для ускорения гарантийного обслуживания направьте на электронную почту авторизованного сервис-центра письменное уведомление с подробным описанием дефекта устройства, приложенными фото или видео, отражающими суть проблемы. К письму приложите свои контактные данные и нижеперечисленную информацию (заполняется продавцом):

Модель: **Sana Juicer by Omega EUJ-606**

Серийный номер (Serial no):

Фирма-продавец:

 _____

Дата продажи: _____

(печать или штамп продавца)

Гарантийный талон будет являться недействительным в случае неполного или неверного заполнения, а также отсутствия печати продавца и подписи покупателя!

С условиями гарантии ознакомлен и согласен _____

(подпись покупателя)

 eco2u.ru

Sana
JUICER® BY 

www.SanaProducts.eu

