

Инструкция для блендера The Quiet One®

МЕРЫ БЕЗОПАСНОСТИ

1. Прочитайте все инструкции.
2. Для защиты от поражения электрическим током, не ставьте двигатель (мотор) в воду или другую жидкость.
3. Присмотр взрослых необходим, когда машина используется рядом с детьми.
4. Отключите кабель питания от розетки, когда машина Vitamix® не используется, перед разборкой и перед очисткой.
5. Никогда не контактируйте с движущимися частями, особенно лезвием.
6. Не используйте машину, если есть неисправности, с поврежденным шнуром или вилок, если она падала или была повреждена каким-либо образом. Если вы приобрели оборудование в США, позвоните в техническую поддержку 800-886-5235 для осмотра, ремонта, возможной замены, электрической или механической регулировки. Если вы приобрели за пределами США, пожалуйста, свяжитесь с вашим местным дилером Vitamix или свяжитесь с Международным отделом Vitamix +1.440.782.2450 или по электронной почте: international@vitamix.com для дистрибьютора рядом с вами.
7. Не используйте принадлежности, не рекомендованные или проданные не Vitamix. Это будет подлежать аннулированию по гарантии. Изменение или модификация данного продукта в любой форме не рекомендуется, т.к может привести к травме.
8. Не использовать вне помещений.
9. Не позволяйте шнур контактировать с горячими поверхностями или висеть над краем стола.
10. Не ставьте блендер на территории или вблизи горячего газа или электрической горелки, в разогретую духовку, так же запрещено ставить и прислонять машину к горячей поверхности. Внешние источники тепла могут привести к повреждению машины.
11. Держите руки и посуду вне контейнера при работающем блендере, чтобы предотвратить возможность тяжелых травм и / или повреждения машины Vitamix. Резиновым шпателем может быть использован, но только тогда, когда машина Vitamix не работает.
12. ВНИМАНИЕ: лезвия острые. Берегите руки.
 - Никогда не пытайтесь удалить или очистить лезвия, в то время как контейнер находится на моторной базе.

Не работайте с рыхлыми, рваными или поврежденными лезвиями – замените их немедленно.

- Чтобы уменьшить риск получения травмы, правильная сборка и замена ножа прилагается

13. Максимальная емкость эквивалентна унций (в литрах), перечислены на упаковке, то есть, 48 унций. / 1,4 L, и существенно меньше, для плотных смесей.
14. Блендеры Vitamix должны работать с плотно закрытой крышкой и надежно закреплены.
15. Используйте мягкую ткань, чтобы вытереть область Панель управления.
16. Блендеры не могут быть очищены струей воды.
17. Рекомендуется для установки 120 V, у вас есть хотя бы одна 20 A выход на машину, имеющиеся в 6 футов / 1,8 м Vitamix.

220 В и 100 В единиц требует выделенной линии. Обратитесь к электрику для надлежащей информации электрических потребностей.

18. **ВНИМАНИЕ:** Выключите питание и отключите машину, прежде чем прикасаться к подвижным частям.

Выключите выключатель питания в ночное время или когда машина будет оставлена без присмотра.

4WARNINGS!

Тройные адаптеры не должны использоваться в Канаде.

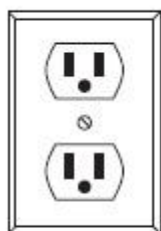

FIGURE A

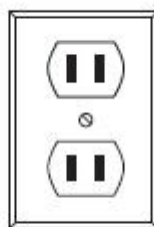

FIGURE B

ВАЖНАЯ ИНФОРМАЦИЯ!

Инструкция не может охватить все возможные условия и ситуации, которые могут возникнуть. Здравый смысл и осторожность должна практиковаться при эксплуатации и техническом обслуживании любого устройства.

Рисунок Рисунок В

Сохраните эти инструкции по технике безопасности

- В США шнур блендера Vitamix's оснащен тремя зубцами (заземление) вилки, сопрягается с обычных трех-контакт розетки (рисунок). Этот шнур будет отличаться за пределами Соединенных Штатов Америки.

- Адаптеры (рис. В) доступны для массовой информации.

- Обратитесь к электрику, если вы не уверены, что розетки заземляются.

С заземлением с двумя зубцами розетки, землю машина путем присоединения вкладку Адаптер к крышке розетке с помощью винта центре крышки (рис. В).

Основная ИНСТРУКЦИЯ

Инструкция по заданию программы нужной кнопке

Ниже приведены настройки из шести предварительно заданных кнопок для блендера The Quiet One®.

Программы, пронумерованные от 1 до 6, эти циклы предназначены для наиболее распространенных напитков. В зависимости от вязкости напитка вы их создаете, выбрав одну из предоставленных программ для работы блендера на полный цикл. Машина остановится сам по себе, когда весь цикл завершится. Циклы отличаются по скорости и времени. Предварительно настроенные параметры блендера могут отличаться в зависимости от программы или изменения в связи с разницей рецептов, ваши результаты могут также меняться.

Кнопка 1: Общего назначения / Smoothie - смешивает коктейли и лёгкие напитки, состоящий из сока и льда до кремообразной консистенции. (Время: 18 секунд)

Кнопка 2: Double Smoothie - смеси подобные напиткам с кнопки 1, но при больших объемах. (Время: 18 секунд)

Кнопка 3: Замороженные кофе и соки – доводит смеси кофейных напитков до кремообразной консистенции. (Время: 18)

Кнопка 4: Кремообразные мороженые напитки - смеси напитков, густая консистенция содержащая мороженое. (Время: 28)

Кнопка 5: Двойные и замороженные смеси мороженого (: 20)

Кнопка 6: Thick Hard-to-blend Smoothie - смеси из замороженных фруктов и твердых ингредиентов (Время: 28)

Советы по блендированию:

1. Жидкость и мягкие продукты кладутся в контейнер в первую очередь, твердые ингредиенты и лёд в последнюю. Для более точного измерения ингредиентов, Вы можете их мелко нарезать. Рекомендуется использовать размороженные фрукты.

Для более точного измерения ингредиентов, можно порезать фрукты.

Рекомендуются размороженные или частично размороженные фрукты.

2. Как правило, по сравнению с другими блендерами, вам не нужно столько льда, чтобы в равной степени сделать напитки в блендере®. Если Ваш рецепт зависает, попробуйте уменьшить количество льда.

3. Установить контейнер на базе двигателя, совместив его на площадку центрирования к базе. (Двигатель должен быть полностью остановлен перед тем как брать контейнер). Контейнеры не должны использоваться для жестких, сухих материалов. Не следует запускать блендер с пустым контейнером.

4. Всегда используйте крышку, которая должна быть надежно закрыта при смешивании.

5. Подключите блендер (если он отключен). Нажмите On / Off. Выберите нужную программную установку, нажав любую из кнопок с 1 по 6. Машина сразу же начинает работать по заданному циклу через выбранную программу и выключится автоматически, когда программа будет завершена. (ПРИМЕЧАНИЕ: Каждая кнопка имеет различные сочетание скорости и времени для смешивания.)

6. Как только одна из шести предварительных кнопок нажата, блендер начинает работать и останавливается автоматически.

7. По завершении цикла, блендер останавливается. Подождите, пока лезвия полностью остановятся, перед снятием крышки и / или контейнера с двигателем базы.

8. Удалить контейнер, вылить содержимое в другую ёмкость.

9. Держите On / Off для того что бы выключить блендер.

Советы по эксплуатации.

- Никогда не открывайте крышку контейнера что бы добавить ингредиенты при включенном блендере.

Удалить из контейнера остатки после его использования, резиновой щеткой для удаления густой смеси из нижней части контейнера.

- Никогда не трясите контейнер во время использования.
- Никогда не снимайте контейнер пока блендер не пришла к полной остановке.
- Никогда не запускайте блендер без контейнера на месте.

ПРЕДУПРЕЖДЕНИЯ!

- Выключите питание и отключите машину, прежде чем прикасаться к подвижным частям.

Выключите питания в ночное время или когда блендер будет без присмотра.

- Если вы обнаружили изменения в звуке работы блендера или если жесткий или посторонний предмет вступает в контакт с лопастями, не следует употреблять напиток. Проверьте лезвие

на отсутствие сыпучих, режущих или отсутствующих частей. Если части двигаются свободно, отсутствуют или присутствуют прорезы то необходимо заменить сборку лезвия

на новое. (См. стр. 17.)

ВАЖНАЯ ИНФОРМАЦИЯ!

- Проверьте лопасти на наличие сыпучих, рваные или отсутствующих частей. Если вы нашли что-то рыхлое, рваное или отсутствующее, заменить лезвие перед использованием (см. стр. 17).

Не затягивайте головку (в верхней части лезвия сборки). Если лезвие вылетает, замените его немедленно.

- Инструкции, появляющиеся в разделе «Использование и уход» не могут охватить все возможные условия и ситуации, которые могут возникнуть. Здравый смысл и осторожность должны присутствовать при эксплуатации и техническом обслуживании любого устройства.

- На всех единицах оборудования есть защита от сгорания двигателя, которая срабатывает если двигатель перегревается и оборудование отключается.

При перегреве, на дисплее будет инструкция для пользователя, чтобы удалить контейнер и запустить машину заново. Это занимает около двух минут. См. стр. 23, "Охлаждение двигателя", для получения полных инструкций. При тепловой защиты двигатель отключается. Ваши рецепты могут быть слишком длинные или содержать слишком много материала. Попробуйте добавить больше жидкости.

Свяжитесь с местным дистрибьютором Vitamix® для получения дополнительной помощи.

ПАНЕЛЬ УПРАВЛЕНИЯ

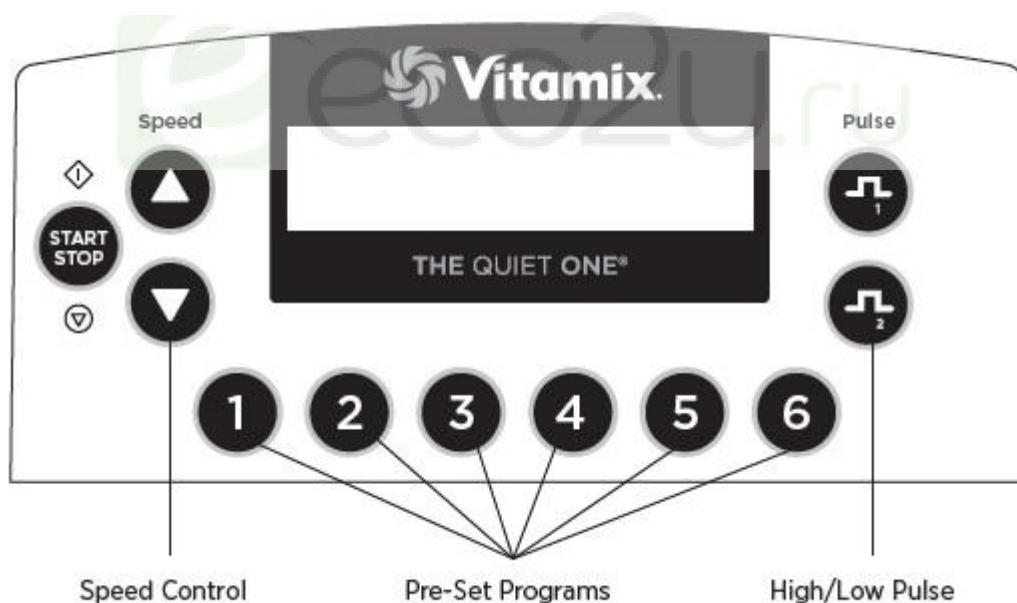

Управление скоростью осуществляется с помощью кнопок High/Low

On / Off переключатель питания: расположен на задней части двигателя базы, Включение / Выключения. Выключите питание блендера в ночное время или когда машина будет оставлен без присмотра.

Старт / Стоп: При нажатии кнопки START / Stop один раз запускается и работает машина и поворачивает лопасти. Нажмите кнопку Старт / Стоп для остановки блендера и лезвия. Скорость кнопки: Нажмите кнопку, чтобы постепенно увеличивать скорость лезвия с шагом 1%, до 100%. Нажмите кнопку, чтобы постепенно уменьшить скорость вращения лопасти с шагом в 1%, до 7%. Скорость используется для установки смешивания (см. Инструкции, стр. 9) и кнопку Старт / Стоп.

Заводские программы: Это кнопки, пронумерованных от 1 до 6, запрограммированные циклы смешивания предназначен для наиболее распространенных напитков. В зависимости от вязкости напитка вы выбираете программу, нажав одну из шести кнопок и блендер будет работать весь цикл. Блендер остановится сам по себе, когда цикл завершится. Циклы отличаются по скорости и времени; см. инструкции на стр. 6 полное описание каждого диапазона. Предварительно настроенные кнопки. Каждая кнопка может быть перенесена на любой рецепт через программирования или перепрограммирования на любой из 34 доступных рецептов. См. стр. 10. Инструкции по созданию пользовательского программирования. Из-за разницы рецептов, ваш результат может отличаться.

ВАЖНАЯ ИНФОРМАЦИЯ!

Старт / Стоп: При нажатии на одну из кнопок заданной программе, в то время как двигатель работает, остановит блендер.

Скорость кнопки: Эти настройки сбрасываются, если нажать off.9

Дисплей: Текст меняется в зависимости от нажатия кнопки, и совершения различных операций. Текст "Готов" («READY») появляется, когда машина готова к работе.

Контроль управления: Панель управления доступна путем активации переключателя, расположенного на задней части двигателя базы при удержании кнопку 2.

1. При выкл. блендере нажмите и удерживайте верхнюю кнопку импульсного режима, одновременно на тыльной стороне блендера нажмите кнопку вкл. электропитания пока на экране не появится надпись: "BUTTON SET UP "
2. С помощью стрелок "вверх", "вниз" выберете необходимую Вам программу
3. Нажмите одну из 6 кнопок, которой Вы хотите присвоить выбранную программу 4. Или нажимая на стрелку перейдите к программированию следующей кнопки, либо если Вы завершили программирование кнопки просто нажмите на верхнюю кнопку импульсного режима.

Управление импульсным режимом: импульс обеспечивает быстрое увеличение или уменьшение скорости. Нажмите для увеличения скорости работы в диапазоне от 51% -100%. Нажмите, чтобы уменьшить скорость вращения от 50% -7%. Кнопка импульсного режима заменит рабочую программа, если она находится в неактивном состоянии. После освобождения, оригинальная программа продолжает цикл.

- Импульсный режим быстрой() и медленной () скорости устанавливается с помощью клавиш быстрого набора.

Чтобы установить, удерживания кнопки Pulse, нажмите клавишу и желаемая скорость вращения двигателя достигается. Импульсный режим сохраняется только в момент нажатия кнопки.

VITA-MIX CORP

VERSION #201

TEMP COUNT TOTAL

NORM 25 100

TIMER HR: MIN: SS

0: 10: 33

VITA-MIX ADVANCE

PROGRAM #201

1 TO OVERWRITE

CURRENT PROGRAMPROGRAMMING

The Quiet One® запрограммирован с программой, которая оптимизирована для контейнера Advance®. Программа может быть настроена с помощью контроля панели, или чипом для программирования.

Позвоните своему дистрибьютору или обслуживанию клиентов для получения дополнительной информации.

Программирование предварительно заданных кнопок.

1. Доступно 34 сохраненных программ путем активации выключателя питания расположенных на задней части панели. На дисплее будет говорить " BUTTON SET UP"
2. Выберите скорость или кнопку для прокрутки "Рецепта" номера, пока не увидите необходимый. (Для описания каждого рецепта, см. стр. 12.)
3. Удерживайте заданной кнопки, что чтобы программа сохранился выбранный Вами рецепт.

Например: Если вы хотите программу

Кнопка 1 и рецепт # 17:

1. После доступа к программе, как описано в шаге 1, дисплее будет говорить "Button Setup".
2. Удерживайте кнопку Speed, пока на экране отображается "Рецепт 17".
3. Нажмите 1 кнопку, чтобы применить Рецепт 17.
4. Либо продолжать программирования другие пять кнопок .

Программирование вашей машины с помощью чипа

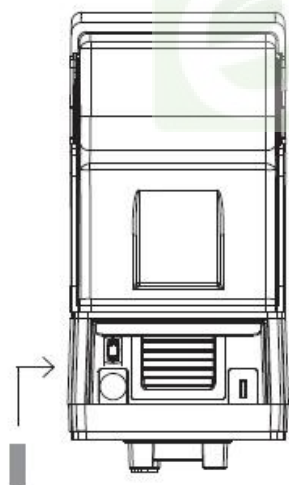

Custom Programmed Chip

1. Включите машину.
2. Удалить контейнер и повернуть машину назад таким образом, чтобы вы видели порт программирования.
3. С задней части машины обращено к вам, вставьте пользовательских запрограммирован чип (со словами: "Это SIDE Стоящих перед передней части машины "влево) в порту, расположенному на правой стороне машины противоположного включения/выключения. Аккуратно, пока чип находится в порту. На дисплее появится надпись "новый модуль."
4. В течение 10 секунд, шесть предварительно заданных кнопок будет перепрограммировать и отображения окна будет читать "Сохраненные", затем "Готово".
5. Удалить программирования чипа, вернуть ее к первоначальному

пакет и храните в безопасном, легко доступном месте.

6. Нажмите одну из шести предварительно заданных кнопок, чтобы выявить, на дисплее окна, название программы / пить.

Кнопка SET UP

Рецепт 1

Кнопка SET UP

РЕЦЕПТ 17

Кнопка SET UP

РЕЦЕПТ 17-----> 1

ГОТОВ

Пользовательские Запрограммированный Chip11

Сброс предварительно заданных кнопок на заводские настройки

Программируемая заказчиком микросхема

Возвращение кнопок настройки к установкам по умолчанию

1. Чтобы получить доступ к настройкам, необходимо включить питание (выключатель питания расположен на задней части основания двигателя), удерживая нажатой кнопку 2.
2. Когда модуль включится, на дисплее поочередно появится три окна, а затем — информация о статусе состояния двигателя. Ещё раз нажмите кнопку 2 и удерживайте ее в течение 12 секунд для того, чтобы просмотреть настройки меню
3. Прокрутите информацию, представленную на экране, с помощью кнопки 2. На дисплее отобразится надпись «1 TO OVERWRITE CURRENT PROGRAM» («1. Перезаписать текущую программу»). Нажмите кнопку 1, чтобы вернуться к настройкам по умолчанию.

Важная информация

Программирование микросхемы: если вы выполнили вышеописанные шаги, но соответствующие настройки программирования не проявились уже при первом использовании блендера, поверните микросхему на 180° и попробуйте выполнить процедуру ещё раз.

Компактный колпак

Звукоизолирующий колпак:

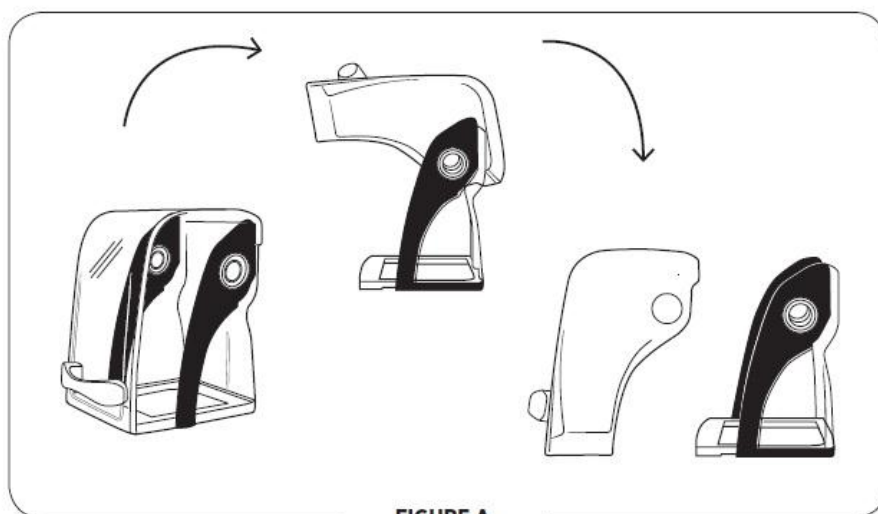

FIGURE A

1. Звукоизолирующий колпак можно снять, открыв его и установив в горизонтальном положении. Затем следует аккуратно раздвинуть стороны колпака над круглыми петлями и снять его.

2. Чтобы снова установить звукоизолирующий колпак, необходимо аккуратно раздвинуть его стороны и расположить его так, чтобы соответствующие прорези оказались над круглыми петлями.

Важная информация

Контейнеры:

- Блендеры Quiet One® оптимизированы для использования вместе с контейнером Vitamix Advance® 48 унц. / 1,4 л (3-х сторонний контейнер). Используемая в модели The Quiet One® компактная крышка не подходит стандартному контейнеру 64 унц. / 2,0 л. Чтобы получить более подробную информацию, свяжитесь с сервисным центром Vitamix по телефону 800-886-5235 или со своим дистрибьютором.
- За пределы США и Канады блендер может поставляться с различными конфигурациями контейнера.

Задняя крышка:

Для того чтобы понизить уровень шума, шумопоглощающее покрытие в модели The Quiet One® прикреплено к основанию блендера при помощи запатентованной магнитной системы. Такая система не просто понижает уровень шума блендера, возникающего из-за механически прикреплённых крышек, — ее также можно быстро вынуть и почистить.

Чтобы извлечь шумопоглощающее покрытие:

- сначала убедитесь, что из модуля извлекли контейнер
- возьмите шумопоглощающее покрытие обеими руками
- немного наклоните шумопоглощающее покрытие назад и потяните вверх (рис. В)

Чтобы заменить шумопоглощающее покрытие:

- отсоедините заднюю крышку от звукопоглощающего колпака
- выровняйте отверстие на основании задней крышки (см. рис С)
- медленно поместите заднюю крышку, захватив ее с одной стороны центрирующей платформы, в положение, гарантирующее, что звукопоглощающая прокладка не будет сдавлена основанием (рис. D)

Рисунок В Рисунок С Рисунок D

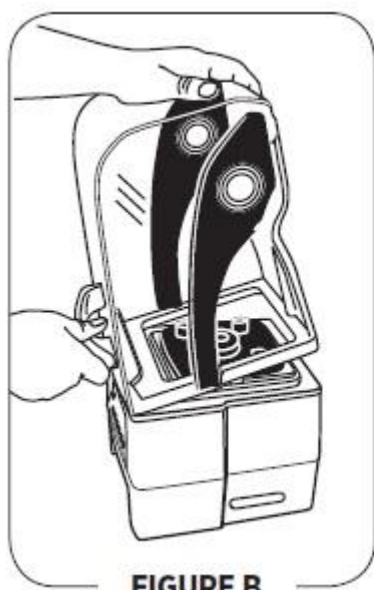

FIGURE B



FIGURE C



FIGURE D

Особенности крышек

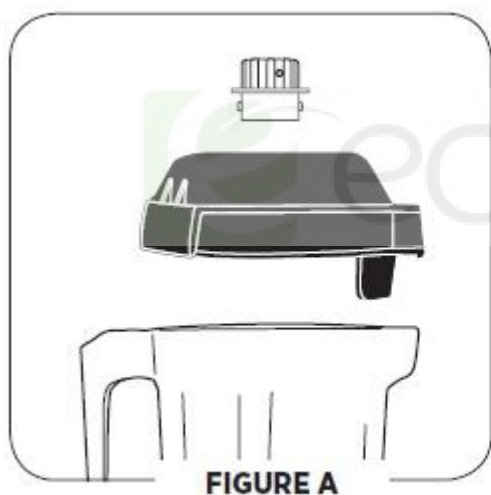

FIGURE A

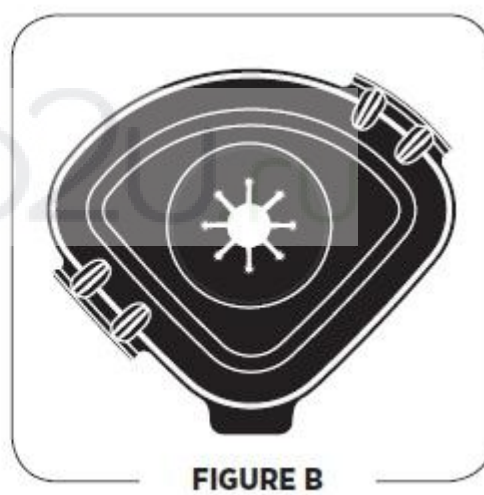

FIGURE B

Двухсекционная крышка (Рис. А) Контейнер Advance® (48 унц/1,4 л)

Двухсекционную крышку довольно просто мыть, надевать, снимать и закреплять.

- чтобы снять полностью зафиксированную крышку, поднимите 2 лапки, потяните крышку вверх и снимите её
- поверните заглушку центральной крышки, чтобы закрепить или снять её.

Односекционная крышка (Рис. В) Контейнер Advance® (48 унц/1,4 л)

Односекционную крышку довольно просто мыть, надевать, снимать и закреплять.

- у односекционной крышки нет заглушки
- ингредиенты можно добавлять через отверстие сверху

Чтобы закрепить заглушку крышки, поверните её так, чтобы зафиксировать одну из лапок между канавками сверху резиновой крышки.

Сборка блендера

Сборка лезвий

Сборка лопастной мешалки: в сборку лезвий входит лезвие из закалённой нержавеющей стали со стальными шарикоподшипниками с двумя уплотнениями для максимальной прочности. Массивные лезвия буквально разбивают молекулы пищи и льда в контейнере, а значит, более эффективно формируют однородную смесь. Чтобы очистить лезвия, не нужно их снимать (см. информацию ниже по установке и замене).

Шлиц приводов: в головке привода на основании мотора (для поворота лезвия)

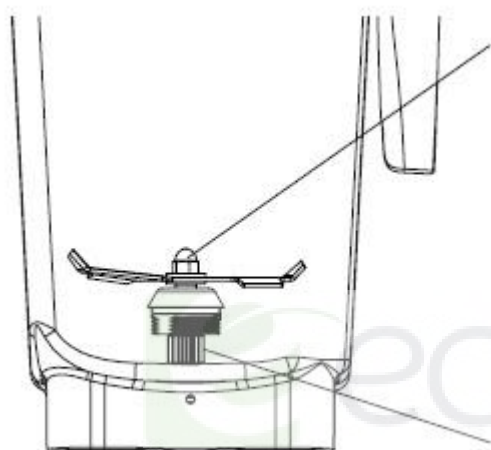

Замечание: съем или замена контейнера во время вращения муфты приведёт к появлению характерного стука (эту часть НЕЛЬЗЯ удалять)

Стопорная гайка: должна быть плотно затянута.



Следует использовать гаечный ключ для стопорной гайки (см. информацию ниже по съему и замене).



Retainer Nut Wrench

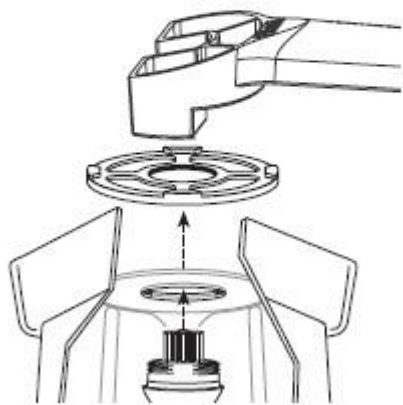

Retainer Nut Wrench in use

Удаление лезвий

Иногда возникает необходимость дополнительной чистки лезвий. Для того чтобы снять их, можно приобрести простой в использовании гаечный ключ (позиция #15596)

Переверните контейнер и крепко зафиксируйте его.

Вставьте гаечный ключ в канавку стопорной гайки и поверните по часовой стрелке, чтобы её ослабить. Прежде чем снимать лезвия, оберните их тряпочкой и уберите гаечный ключ.

Замена лезвий:

Переверните контейнер. Оберните лезвия тряпочкой, вставьте их в нижнюю часть контейнера и выровняйте в соответствии с боковыми сторонами. Установите сверху гайку и закрутите её.

Осторожно поверните гаечный ключ по часовой стрелке до упора.

Не применяйте силу. Если вы закрутили гайку недостаточно сильно, то заметите, что контейнер начал сильнее шуметь.

Гаечный ключ

Использование гаечного ключа

Предупреждение!

Никогда не пользуйтесь лезвиями с расшатанными, повреждёнными или зазубренными компонентами.

Меры предосторожности: не удаляйте лезвия или сборку лезвий без крайней необходимости!

Никогда не разбирайте сборку лезвий, иначе гарантия будет аннулирована.

Установка

Встраиваемый блендер

Подготовка барной стойки:

- перед тем, как вырезать отверстия, убедитесь, достаточно ли для двигателя места под стойкой. Мотор будет располагаться на 3 дюйма/7,6 см ниже стойки, однако предпочтительнее оставить, по крайней мере, 10 дюймов/25,4 см до полочек и оборудования, находящегося под стойкой. К тому же, при использовании съёмной конструкции колпака задняя часть отверстия должна находиться на расстоянии, по крайней мере, в 4,3 дюйма/10,8 см от любой стены, чтобы обеспечить достаточный зазор до звукопоглощающего колпака.
- дополнительно понадобится 4 дюйма/10,2 см свободного пространства над верхней частью колпака, чтобы обеспечить доступ к встраиваемому блендеру для его установки либо съема.
- при установке модуля в шкаф с дверцами (включая шкафы с занавесками), необходимо использовать гибкий воздуховод диаметром 4 дюйма/10,2 см для вытяжной вентиляции. Подсоедините воздуховод к нижней части вытяжки, прижав конец рукава к соответствующей части модуля. Проведите воздуховод наружу из шкафа с тем, чтобы вентиляция осуществлялась надлежащим образом. Многочисленные блоки должны направлять воздух не в общую систему труб, а в отдельные части с отдельными вентиляционными каналами.
- при прорези отверстий для установки нескольких встраиваемых модулей необходимо расположить край блендера, по крайней мере, на 12 дюймов/30,5 см в сторону, чтобы гарантировать быструю очистку механизмов и надлежащую вентиляцию между ними.
- при установке встраиваемого модуля на 120В рекомендуется установить под стойкой, по крайней мере, одну розетку на 20 А, доступную на расстоянии 6 футов/1,8 м. При установке модулей на 220В и 100В необходимо провести выделенную линию (в целях обеспечения надлежащего электроснабжения следует проконсультироваться с электриком).
- при установке встраиваемого модуля также потребуется прокладка (поставляется в оригинальной комплектации), которая размещается между аппаратом и стойкой.
- для того чтобы получить более подробную информацию по установке, обратитесь к схеме на встраиваемый блендер Quiet One® (поставляется в оригинальной комплектации).

Предупреждение!

Не подсоединяйте воздуховод к стене, потолку, а также шкафам и различным конструкциям.

Не используйте рукавные и иные похожие хомуты для того, чтобы подсоединить воздуховод к механизму.

При съеме блендера со стойки в первую очередь извлеките контейнер, звукопоглощающий колпак и заднюю крышку. При этом старайтесь не подвергать блендер ударам. Не используйте прокладку встраиваемого блендера, если стойка сделана из дерева, иначе на стойке образуются пятна.

Важная информация

Не следует использовать встраиваемый блендер на деревянной столешнице, поскольку прокладка, расположенная между механизмом и стойкой, оставляет на дереве чёрные следы. Пространство под стойкой должно надлежащим образом вентилироваться с тем, чтобы была обеспечена циркуляция воздуха вокруг каждого двигателя (это продлит срок службы блендера). Если рядом с механизмом хранятся сахар, различные смеси, порошки и т.д., следует убедиться в том, что контейнеры плотно закрыты, иначе входящая струя воздуха и выпускаемая струя, образующиеся при работе блендера, будут рассеивать вокруг частички продуктов.

12 дюймов/30,5 см 12 дюймов/30,5 см 12 дюймов/30,5 см

Дополнительная информация

Модуль (если применяется)

Дополнительная информация

Модуль (если применяется)

Встраиваемый

Отверстие

Вырезать:

4,4 дюйма/11,1см

на 5,9 дюймов/14,9см

Настольные и встраиваемые блендеры

Электрические требования:

- 120В 5-/60Гц, 15 А
- используется трехконтактный кабель с заземлением стандарта США
- рекомендуется установить розетку на 20 А для каждого аппарата

Не используйте удлинители.

- 220-240В, 50/60Гц, 1300-1550Вт
- 100В (Япония), 50/60Гц, 100Вт

Размеры настольного блендера:

- высота 18 дюймов/45,7 см с закрытой крышкой
- высота 24,5 дюймов/62,2 см с открытой крышкой
- глубина 10,7 дюймов/27,2 см с ручкой
- ширина 8,5 дюймов/21,6 см

Размеры встраиваемого блендера:

- высота 16,5 дюймов/41,9 см с закрытой крышкой
- высота 23 дюйма/58,4 см с открытой крышкой
- глубина 10,7 дюймов/27,2 см с ручкой
- ширина 8,5 дюймов/21,6 см
- глубина под стойкой: 1,2 дюйма /3 см

Рекомендуемое расстояние между аппаратами и до ближайшей поверхности либо стены:

12 дюймов/30,5 см от края каждого аппарата либо как можно дальше.

Уход за аппаратом

Важная информация

Чистящие средства: не используйте для чистки абразивные чистящие средства, а также концентрированные отбеливающие вещества. Не используйте для чистки поликарбонатных компонентов (т.е. контейнеров Advance® и крышек) чистящие средства, в состав которых входят дезинфицирующие средства на основе четвертичных соединений. Не используйте для чистки средства для автоматического мытья посуды, чистящие средства для духовки, металлические и другие абразивные мочалки.

Колпак: не мойте звукопоглощающий колпак, ручку и заднюю крышку в посудомоечной машине. Не рекомендуется разбирать ручку во время мойки. Однако если вы решили снять ручку с колпака, не прикручивайте её слишком сильно к колпаку после мойки — это может привести к повреждению блендера.

Контейнер: следите, чтобы смеси, жидкости и пищевые продукты не засыхали в контейнере (после использования контейнер необходимо сполоснуть). Засохшие продукты могут налипнуть на лезвие и ослабить/порвать уплотнение подшипника при повторном запуске. Не ставьте контейнеры в морозилку. Очень низкая температура в сочетании с горячими ингредиентами и/или быстрым воздействием лезвия могут расколоть контейнер. Не рекомендуется применение в микроволновой печи или мытьё в посудомоечной машине.

Основание мотора/панель управления: отключите сетевой шнур. Аккуратно протрите внешнюю поверхность мягкой влажной тряпочкой, смоченной слабым раствором теплой воды и неабразивного моющего средства, либо воспользуйтесь неабразивным чистящим средством в виде спрея. Старайтесь не поцарапать дисплей на панели управления. Никогда не погружайте основание мотора в воду или другую жидкость. Затем протрите мотор мягкой хлопчатобумажной тканью.

Крышка: крышку следует промыть в тёплой мыльной воде, затем сполоснуть ее и просушить.

Звукопоглощающий колпак: колпак можно снять (см. стр. 14 и 15) и почистить, поместив под струю воды и протерев мягкой тканью. Затем колпак следует насухо вытереть и установить на место.

Шумопоглощающая прокладка и платформа для установки контейнера: шумопоглощающую прокладку, расположенную между основанием и звукопоглощающим колпаком, можно снять, просто отсоединив её от основания после того, как снят колпак (см. описание того, как снять колпак, на стр. 14 и 15).

Промойте прокладку и платформу в тёплой мыльной воде, затем сполосните их под струёй воды и просушите.

Перед тем, как использовать аппарат, установите их на место. Чтобы заново установить шумопоглощающую прокладку, просто положите её на основание, убедившись, что она плотно прилегает к платформе. Переместите шумопоглощающую прокладку, как указано на стр. 15. Убедитесь, что прокладка правильно прилегает к блендеру и платформе. Прокладка и платформа должны ровно располагаться на основании мотора.

Контейнер: при разработке контейнера Advance® учитывалось, что он должен быть устойчив к воздействию химических веществ. Однако в целях обеспечения максимального срока службы контейнера рекомендуется ручная мойка.

Для чистки: промойте все части контейнера в тёплой мыльной воде, затем сполосните их и просушите.

Не смачивайте водой сборку лезвий.

Для дезинфекции: после того, как будут удалены все твёрдые остатки пищи, на $\frac{3}{4}$ заполните контейнер дезинфицирующим раствором. Установите контейнер на основании мотора и крепко зафиксируйте сверху двухсекционную крышку. На 30 секунд включите аппарат на максимальную скорость. Выключите блендер и дайте жидкости постоять в контейнере ещё 1-1.5 минуты. Вылейте раствор. Снова установите контейнер на основании мотора и, не наливая в него жидкость, включите аппарат ещё на 5 сек. Не прополаскивайте контейнер после дезинфекции — пусть он высохнет на воздухе.

Важная информация

Звукопоглощающая прокладка: не мыть в посудомоечной машине. Из-за воздействия высокой температуры и химических веществ она может разбухнуть. Также не следует держать ее в воде, иначе прокладка впитает воду и разбухнет.

Может потребоваться от 24 до 48 часов сушки на воздухе, перед тем как она примет свою прежнюю форму.

Сборка лезвий: Не погружайте в воду лопастную мешалку.

* Протирая область вокруг элементов управления или каких-либо электрических компонентов, убедитесь, что губка/тряпка отжаты.

** Чтобы увеличить срок службы контейнера из поликарбоната, компания Vitamix рекомендует использовать мыло с низким Ph фактором, например, жидкое чистящее средство для посудомоечной машины (Ivory Liquid®). Мойка в посудомоечной машине не рекомендуется вследствие особого состава поликарбонатов.

*** Рекомендуемый раствор для проведения дезинфекции: 1,5 ч.л./7,4 мл промышленного либо приготовленного в домашних условиях отбеливающего средства, разведенного в 2 квартах/1,9 л воды.

Проблемы:

- громкий шум в области лезвий контейнера блендера
- лезвия контейнера не вращаются
- нарастающая вибрация
- утечка из нижней части контейнера

Возможные действия:

a. Повреждена или изношена головка привода. Необходимо ее заменить (позиция #891).
Инструкции прилагаются

b. Проверьте сборки лезвий — возможно, лезвия расшатаны, повреждены либо зазубрены. При необходимости замените их.

c. Закрутите стопорную гайку с помощью гаечного ключа по часовой стрелке до упора (см. стр. 17)

- сильный шум от размола из мотора блендера

Повреждены подшипники мотора; возможно, блендер необходимо отремонтировать.

- блендер не запускается
- на дисплее отсутствует сообщение «Ready» («Готов»)

a. Снова проверьте, подключён ли сетевой шнур к сети

b. Проверьте, находится ли переключатель On/Off (Вкл/Выкл) в положение On(Вкл).

c. Переключите переключатель сначала в положение Off (Выкл.), затем в положение On (Вкл.) для перезагрузки электроники

- блендер начинает работать и сразу выключается

Убедитесь, что блендер подключен к электрической сети.

- сообщение на дисплее: «Shut Down See Manual» («Выключите и обратитесь к инструкции»)

Дайте блендеру охладиться в течение часа, а затем включите его снова.

- сообщение на дисплее: «Motor Locked Program Terminated» («Мотор заблокирован, программа остановлена»)

Дайте блендеру охладиться в течение часа, а затем включите его снова.

- блендер не всегда запускается
- сообщение на дисплее: «No Program» («Нет программы»), когда кнопка нажата
- при нажатии кнопки запускается неправильная программа
- блендер запускается самостоятельно
- не работает кнопка для запуска программы
- блендер не запускается с первой попытки
- блендер работает, но на дисплее не отображается информация
- кнопки программы запускают блендер на одной и той же скорости

- a. Выключите блендер, а затем включите, чтобы сбросить программу.
- b. Попробуйте подключить блендер к другой розетке.

Диагностика неисправностей

Проблемы:

- сообщение на дисплее: «Corrupt Data» («Неверные данные»)

Возможные действия:

Выключите блендер и включите снова для сброса программы

- сообщение на дисплее «Thermal Sensor Failure» («Не работает термодатчик»)

Свяжитесь со службой технической поддержки Vitamix

- блендер останавливается в середине цикла смешивания, происходит сброс программы; сообщение на дисплее «Vitamix General Program» («Основная программа Vitamix»), а затем «Ready» («Готов»)

a. Подключите блендер к собственному источнику питания

b. Убедитесь, что блендер не подключён через удлинитель.

- если блендер перегрелся:

Мотор остановится, и на экране пробежит надпись «Motor Has Overheated Remove the Container, then Press Start» («Мотор перегрелся. Выньте контейнер и затем нажмите Старт»), в то время как сообщение «Hot Shutdown» («Выключение из-за перегрева») будет оставаться на дисплее, предупреждая вас о проблеме.

Выньте контейнер, закройте звукопоглощающий колпак, нажмите кнопку «Start/Stop» («Старт/Стоп») и включите блендер на 2 минуты. Когда мотор охладится, на дисплее появится сообщение «Ready» («Готов»).

Если с помощью этих рекомендаций вы не можете привести блендер в рабочее состояние, позвоните в техническую поддержку Vitamix® по номеру 800-886-5235

Если вы купили оборудование за пределами США, свяжитесь с местным дистрибьютором Vitamix или позвоните в международное подразделение Vitamix по телефону +1.440.782.2450 либо отправьте электронное письмо по адресу international@vitamix.com для ближайшего дистрибьютора. Ответы на свои вопросы вы также можете найти на сайте www.vitamix.com/foodservice

Гарантия

Ограниченная гарантия

Чтобы добиться максимального срока службы и поддерживать продукцию Vitamix® в рабочем состоянии, важно следовать нескольким простым советам:

1. Периодически осматривайте головку мотора на износ, наличие царапин или иных повреждений. Если обнаружено повреждение, замените головку привода запасной (она поставляется вместе с блендером). Чтобы приобрести дополнительные головки привода, свяжитесь с Vitamix по телефону 1-800-437-4654 (1-800-4DRINK4), и компания предоставит вам контактные данные ближайшего продавца.

Если вы живете за пределами США, свяжитесь с авторизованным дистрибьютором Vitamix или позвоните в международное подразделение Vitamix по телефону +1.440.782.2450 либо отправьте электронное письмо по адресу international@vitamix.com для ближайшего дистрибьютора.

2. Вручную поверните сборку лезвий и убедитесь, что она поворачивается плавно, но не слишком свободно. Если лезвие поворачивается с рывками или слишком свободно, свяжитесь с Vitamix по телефону 1-800-437-4654 (1-800-4DRINK4), чтобы получить информацию о гарантии либо контактные данные ближайшего продавца. Если вы живете за пределами США, свяжитесь с авторизованным дистрибьютором Vitamix или позвоните в международное подразделение Vitamix по телефону +1.440.782.2450 либо отправьте электронное письмо по адресу international@vitamix.com для ближайшего дистрибьютора

3. Никогда не включайте блендер, если на основании аппарата не установлена центрирующая платформа. Корпорация Vita-Mix® (здесь и далее "Vita-Mix") гарантирует конечному пользователю (при этом требуется доказательство покупки), купившему продукт компании в США, что блендер Vita-Mix (здесь и далее «Оборудование») не будет содержать внешних дефектов и останется в рабочем состоянии на протяжении гарантийного периода Оборудования, описанного в данном документе, и при соблюдении нижеуказанных условий.

Основание двигателя

Vita-Mix гарантирует конечному пользователю, что:

- если основание двигателя было повреждено в течение тридцати (30) дней с даты покупки, компания Vita-Mix заменит его бесплатно.
- если основание двигателя было повреждено после того, как прошло тридцать (30) дней с даты покупки (но в течение одного года с момента покупки), из-за дефекта материала или качества изготовления, компания Vita-Mix определит стоимость всех компонентов и трудозатраты для ремонта.
- если основание двигателя было повреждено после того, как прошел один год с даты покупки (но в течение 3-х лет с момента покупки), из-за дефекта материала или качества изготовления, компания Vita-Mix определит стоимость всех компонентов, необходимых для ремонта.

Контейнер, крышка, сборка лезвий, головка привода и шумопоглощающая прокладка (если таковая поставляется)

Настоящим гарантируется отсутствие дефектов материалов, из которых изготовлены контейнер, крышка, сборка лезвий, головка привода и поставляемая в некоторых случаях шумопоглощающая прокладка, произведенная компанией Vita-Mix, а также их работоспособность в течение года со дня покупки.

Условия:

- гарантии, приведенные в настоящем документе, распространяются только на конечного потребителя и не подлежат передаче другому лицу. При предъявлении претензий по гарантии необходимо также предъявить доказательство покупки.
- гарантия является единственным средством правовой защиты потребителя, содержит только обязательства компании Vita-Mix и не распространяется на нормальный износ, неправильную и небрежную эксплуатацию, видоизменение основания или контейнера (или шумопоглощающей прокладки) либо использование в экстремальных условиях; гарантия распространяется на товар только в том случае, если Оборудование используется в соответствии с сопутствующей инструкцией (которая также доступна на сайте www.vitamix.com/foodservice).
- неправильная установка вентиляции в случае встраиваемой модели оборудования или установка оборудования при использовании шумопоглощающей прокладки, не произведенной компанией Vita-Mix, аннулирует действие гарантии.
- гарантия становится недействительной, если ремонт Оборудования производится лицом, не являющимся специалистом Vita-Mix, либо неавторизованным сервисным центром Vita-Mix. Компания Vita-Mix не несёт ответственность за затраты, возникшие в результате подобного ремонта.
- основными обязательствами компании Vita-Mix в рамках этой гарантии является ремонт либо замена гарантийных компонентов или фирменных компонентов Vita-Mix. Ни при каких условиях, основанием для которых служат положения договора, гарантии от убытков и техническая гарантия, нарушения правил эксплуатации (включая действия, вызванные небрежным поведением), а также безусловные обязательства, компания Vita-Mix не несет ответственность за прямые, косвенные, случайные или полные повреждения и т.д., включая потерю прибыли либо дохода (но не ограничиваясь ими). Вышеупомянутая ограниченная гарантия представляет собой исключительную компенсацию; покупатель и компания Vita-Mix отказываются от всех других гарантий и условий, явно выраженных или подразумеваемых, установленных законом и др., включая подразумеваемые гарантии товарного качества и соответствия определенным ценам; также, не ограничивая общий характер вышесказанного, покупатель и компания Vita-Mix настоящим, в соответствии с действующим законодательством, исключают применение законодательства по продаже товаров и Конвенции объединённых наций о договорах международной купли-продажи товаров в соответствующих случаях.

Некоторые юрисдикции не позволяют вводить ограничения по косвенным гарантиям или при особых, случайных либо косвенных повреждениях.

Работники Vita-Mix и иные лица не уполномочены предоставлять гарантии в дополнение к гарантии, данной настоящим документом, либо в качестве поправки к ней.

Чтобы получить дополнительную информацию о гарантии для блендеров, продающихся за пределами США, свяжитесь с авторизованным дистрибьютором Vita-Mix или позвоните в международное подразделение Vita-Mix по телефону +1.440.782.2450 либо напишите письмо ближайшему дистрибьютору по адресу international@vitamix.com.

Если ваш блендер нуждается в ремонте или сервисном обслуживании, обратитесь в корпорацию Vita-Mix. Если блендер был приобретен на территории США, позвоните в техническую поддержку компании Vita-Mix по телефону 800-886-5235. Если блендер был приобретен за пределами США, позвоните авторизованному дистрибьютору Vita-Mix либо свяжитесь с международным подразделением Vita-Mix по телефону +1.440.782.2450 или напишите письмо ближайшему дистрибьютору по адресу international@vitamix.com.

Любой блендер должен быть отправлен в компанию Vita-Mix в оригинальной или иной надлежащей упаковке в соответствии с указанными условиями. При осуществлении гарантийного сервиса потребитель несёт ответственность за транспортные расходы. Не возвращайте и не посылайте блендер без подтверждения компании Vita-Mix. У всех блендеров, которые возвращаются, должен быть проставлен соответствующий номер на коробке. Любой отправляемый в компанию Vita-Mix блендер без предварительной авторизации или подтверждения может быть возвращён отправителю без ремонта.

Quiet One®

#15092 Крышка от брызг для контейнера Advance® 48 унц. / 1,4 л

#15986 Только крышка (без заглушки) для контейнера Advance®

48 унц. / 1,4 л

#15985 Сборка двухсекционной крышки для контейнера Advance®

48 унц. / 1,4 л

#15978 контейнер Advance® 48 унц. / 1,4 л, сборка лезвий и крышек

#15980 только контейнер Advance® 48 унц. / 1,4 л

#15979 контейнер Advance® 48 унц. / 1,4 л, сборка лезвий, нет сборки крышек

#15990 сборка лопастной мешалки Advance®

#15585 стопорная гайка

#891 головка привода

#15579 шумоподавляющая центрирующая платформа

#15080 компактная задняя крышка и съёмный звукопоглощающий колпак на петлях

#15081 компактный звукопоглощающий колпак

#15082 компактная задняя крышка

#15107 изоляционная прокладка

#15083 прокладка встраиваемого блендера

Список компонентов



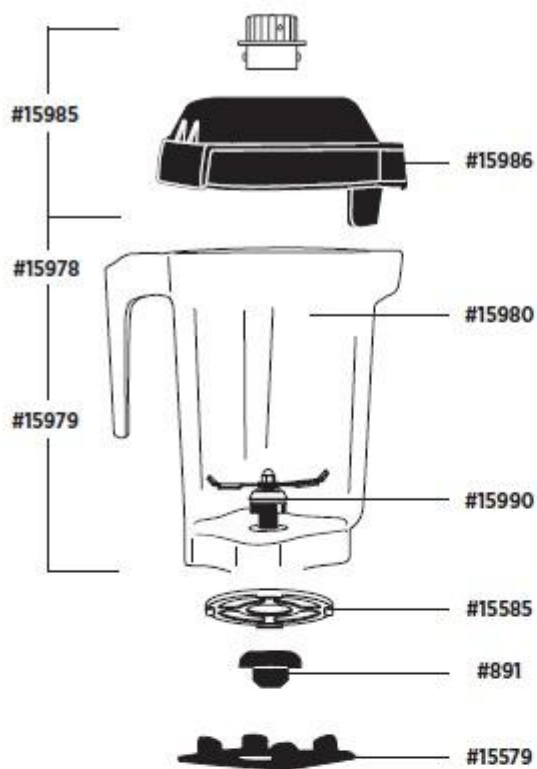

Items Sold Separately:



#15606
Software Kit - USB Version



#15644
Extra Programming Chip
for Software Kit



#15988
One-Piece Lid



#15596
Retainer Nut Wrench



#15107



#15081



#15082



#15080

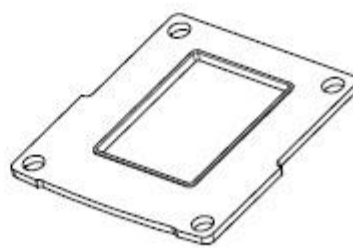

#15083

Важная информация

- за пределами США и Канады блендер поставляется с разными контейнерами. Свяжитесь с местным дистрибьютором Vita-Mix, чтобы получить информацию о наличии товара

- в отличие от головки привода, сборки лезвий и стопорной гайки, этот модуль не может обслуживаться пользователем

Спецификация

The Quiet One®

Электрические требования:

- 120В, 50/60Гц, 15 А
- трехконтактный кабель с заземлением стандарта США
- рекомендуется розетка на 20 А для каждого блендера

Не использовать удлинители

- 220 – 240 Вольт, 50/60 Гц, 1300 – 1550 Вт
- 100 В (Япония), 50/60 Гц, 1000 Вт

Размеры настольного блендера:

- высота 18 дюймов. / 45,7 см при закрытой крышке
- высота 24,5 дюймов. / 62,2 см при открытой крышке
- глубина: 10,7 дюймов/27,2 см. с ручкой
- ширина: 8,5 дюймов/21,6 см

Размеры встраиваемого блендера:

- высота 16,5 дюймов. / 41,9 см при закрытой крышке
- высота 23 дюйма / 58,4 см при открытой крышке
- глубина: 10,7 дюймов/27,2 см. с ручкой
- ширина: 8,5 дюймов/21,6 см
- глубина под стойкой: 1,2 дюйма. / 3,6 см

Применимо:

см. полную линейку продуктов Vita-Mix® на vitamix.com/foodservice

Корпорация Vita-Mix®

Коммерческое подразделение

8615 Ашер Роуд, Кливленд, Огайо 44138 США.

Тел: 440.235.0214

Электронная почта: commercial@vitamix.com

Корпорация Vita-Mix ©2010.

Данный документ не может быть воспроизведен или передан в любой форме или любыми средствами — как частично, так и целиком — либо сохранен в базе данных или в поисковой системе без письменного разрешения корпорации Vita-Mix.

